

26m・27mスカイマスター

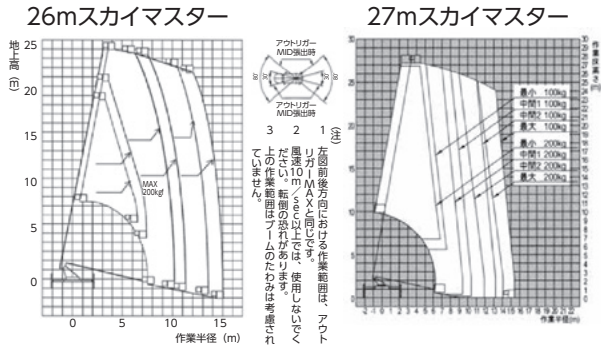

●作業範囲図



26m・27mスカイマスター

車種		26mスカイマスター	27mスカイマスター
メーカー		アイチ	タダノ アイチ
型式		SK260	AT-270TG SK27A
バケツ	最大積載荷重 (kg)	200	200
	最大地上高 (m)	25.8	27
	最大作業高 (m)	27.8	29
	最大作業半径 (m)	14.9 (100kg積載時)	15.4
	内側寸法 (長さ×幅) (m)	1.2×0.7	0.7×1.2
	スウィング角度 (度)	左90~右90	左97~右103
	旋回角度 (度)	360連続	360連続
ブーム	長さ (m)	7.81~24.67	8.0~25.52
	上げ速度	-12°~80°/60sec	-12°~80°/50sec
	伸ばし速度	16.86m/60sec	17.52m/60sec
ワイヤ	最大張出幅 (mm)	~4240	~4400
車輻	総重量 (kg)	7900	7900
	全長A (mm)	8325	8620
	全幅B (mm)	2180	2180
	全高C (mm)	3450	3650
	燃料タンク (ℓ)	100	100
架装シャーシ		4tクラス	4tクラス

安全装置

SK260	油圧系安全装置 (油圧安全弁、ジャッキ伸縮安全装置、ブーム起伏安全装置、ブーム伸縮安全装置、バケツ平衡安全装置) アウトリガー張幅検知式過負荷防止装置、キャビン・ブーム干渉防止装置、起伏・旋回速度規制装置、積載荷重表示装置、ブームインターロック装置、ジャッキインターロック装置、停止スイッチ、フートスイッチ、安全帯用ロープ掛け、非常用ポンプ、手摺ガード、レバーガード
AT-270TG	AMC-3 (過負荷防止装置、ブーム干渉防止機能付、自己診断機能付)、フットスイッチ (バケツ部)、手すりガード、操作レバーガード、安全ベルト用ロープ掛け、非常用ポンプ、緊急停止装置 (表示灯付)、ジャッキインターロック装置、ブームインターロック装置、アウトリガインジケータ、油圧シリンダロック装置、シフトレバーインターロック装置、パーキングブレーキ警報装置、PTO切り忘れ警報装置、油圧安全弁、水準器
SK27A	油圧系安全装置 (油圧安全弁、ジャッキ伸縮安全装置、ブーム起伏安全装置、ブーム伸縮安全装置、バケツ平衡安全装置) アウトリガー張幅検知式前後左右独型作業範囲規制装置 (AMCS)、キャビン・ブーム干渉防止装置、起伏・旋回速度規制装置、ブームインターロック装置、ジャッキインターロック装置、停止スイッチ、フートスイッチ、非常用ポンプ、安全帯用ロープ掛け、手摺ガード、レバーガード、バケツ・地面干渉防止装置、バケツ下面押付防止装置、バケツ過重防止装置

年式、メーカーにより多少異なります。

⚠ 平成19年6月2日以降に普通免許を取得した方は、車輻総重量5t以上または最大積載量3t以上または乗車定員11人以上の車輻は運転できません。平成29年3月12日に施行された準中型免許を取得すると車両総重量7.5t未満の車輻が運転できます。

●寸法図

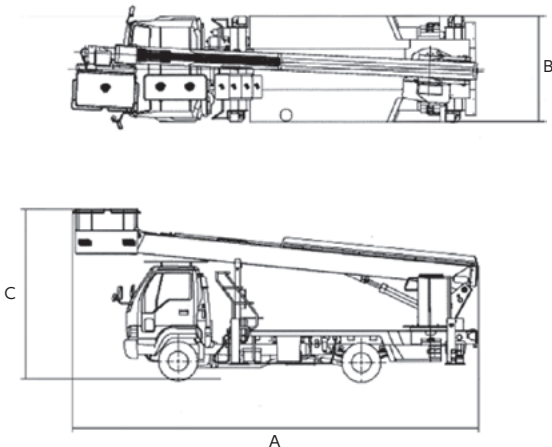

車輻系

ステージ

ブーム

その他

26m・27mスカイマスター